

4 ТАНКИ ИТАЛИИ, Ит
Синий Этап 1915 - 1919гг.

© Смирнов А.Г., 2016г.

1 Директория, 1915г. →

Концепция колесного движителя (кт) 1915г.

Колесные бронетрактора и танки на сочлененной раме.

Основной прототип колесный трактор "Павези-Голотти" (кт)2

"Павези-Голотти"

Колесный трактор, 2,65т, 1913г.

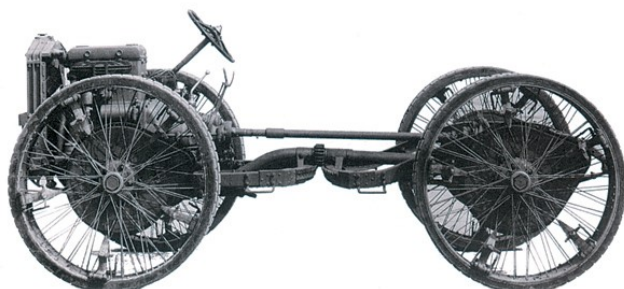

1.1) Pavesi Autocarro Tagliafilii

Прямой прототип: колесный трактор "Павези-Голотти" (кт)2

Бронированная вооруженная вездеходная машина: 6т, 3пуль, 5-6 чел

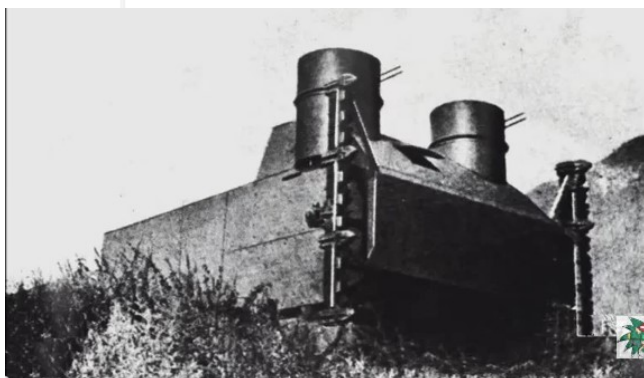
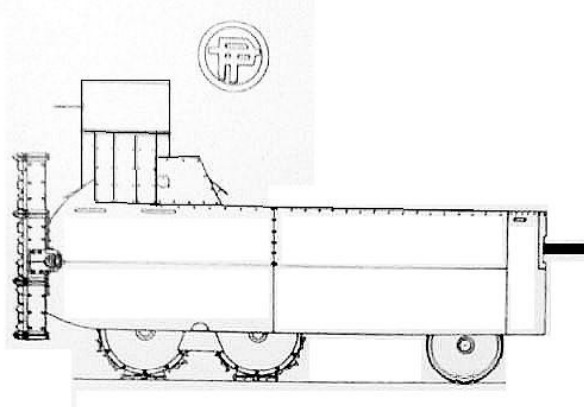

Проект 1915-1916гг., Pavesi, Gussalli?

Выпускался 1917г., Pavesi-Tolotti

Выпущено **1 шт.** (опытный)

2 Директория, 1915-1917гг.→

Концепция боевой гусеничной машины (бгм) 1903г.

Проекты восьмигусеничных танков.

2.1) Fortino Mobile Tipo Pesante/Ansaldo Magrini Mangiapan

Дублирующий реликтовый прототип Magrini, It, 1915-(бгм)15

Подвижный форт: 70т, 2х75-76мм, 10 чел

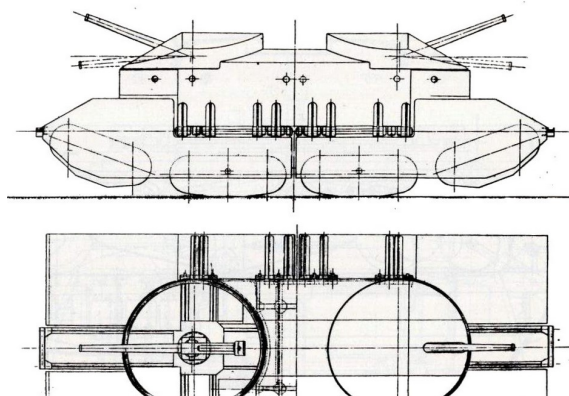

41. Il fortino mobile tipo pesante «Ansaldo Magrini Mangiapan», s.d., s.l., (disegno A1 10738)

Проект 1915-1917гг., Magrini

2.2) Ansaldo Torpedino

Прямой прототип: Fortino Mobile Tipo Pesante/Ansaldo Magrini Mangiapan

Подвижный форт: 100т, 6 ор, 4пуль, 25-30 чел

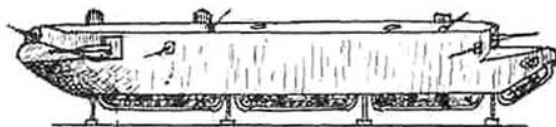

Проект 1918г., Magrini

3 Директория, 1916г.

Концепция шагохода (кш)1916г.

Проект бронированной вооруженной машины на движителе, использовавшем две пары синхронно перемещающихся лыж.

3.1) Gussalli Tank

Реликтовый прототип Gussalli, It, 1916 – (кш)1

Бронированная вооруженная вездеходная машина: до 4т?, пуль?, 1-2 чел?

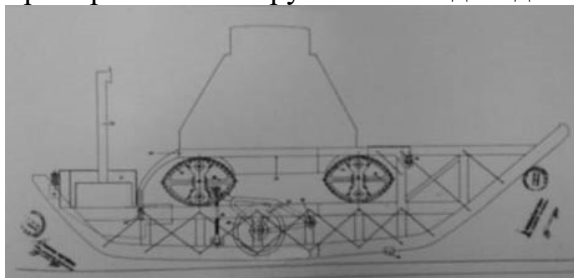

Проект 1916г., Gussalli.

4 Директория, 1916 – 1919гг.

Концепция боевой гусеничной машины (бгм) 1903г.

Тяжелые танки на оригинальном шасси фирмы Фиат.

Дублирующий реликтовый прототип FIAT, It, 1916 – (бгм)25

FIAT гусеничный

Тяжелое гусеничное шасси

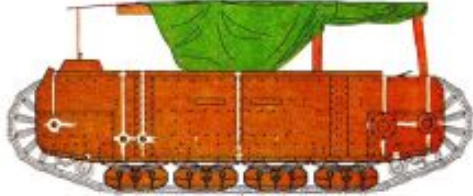

Проект 1916-1917гг.

Выпускался 1917г.

4.1) Carro Pesante FIAT mod.17

Непосредственный прототип: FIAT (бгм)25

Тяжелый танк: 42т, 65мм, 7пуль, 10 чел



Проект, 1917-1918гг.

Выпускался 1918г, FIAT

Выпущено **1 шт.** (опытный)

4.2) FIAT 2000

Непосредственный прототип: Carro Pesante

Тяжелый танк: 42т, 65мм, 7пуль, 10 чел

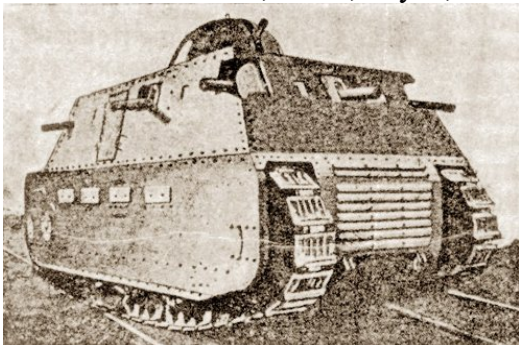

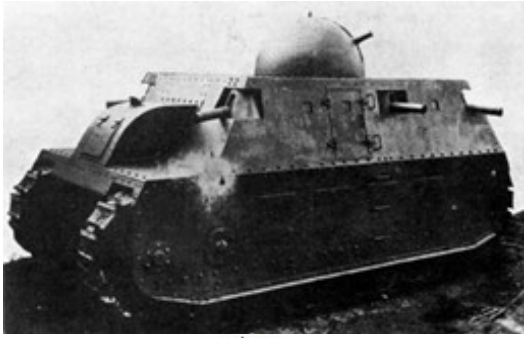

Выпускался 1918 – 1919гг, «Фиат» (Турин)

Принят на вооружение.

Выпущено 4 шт.

Эксплуатация 1918 – 1934гг.

5 Директория, 1916-1917гг.

Концепция боевой гусеничной машины (бгм) 1903г.

Проекты моногусеничных танков от фирмы Ансальдо.

5.1) Testuggine Corazzata Ansaldo Turrinelli (Modello I)

Дублирующий реликтовый прототип Ansaldo Turrinelli, It, 1916-(бгм)16

Подвижный форт: 20т, 2х35мм/65мм, 4пуль, 10 чел

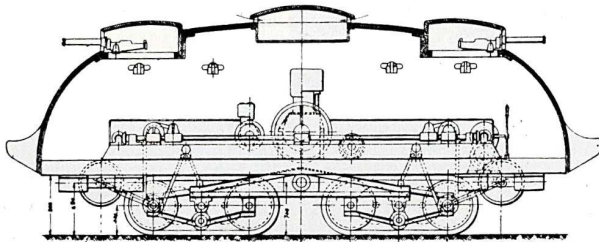

Проект 1916г., Turrinelli, Ansaldo

5.2) Testuggine Corazzata Ansaldo Turrinelli (Modello II)

Прямой прототип: Testuggine Corazzata Ansaldo Turrinelli (Modello I)

Танк средний по массе: 20т, 75-76мм, ?пуль, 4 чел

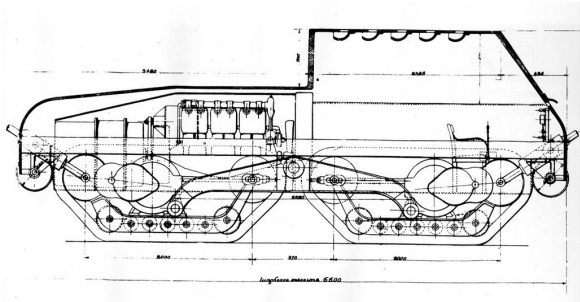

Проект 1917г., Turrinelli, Ansaldo

6 Директория, 1918г.

Высококолесная концепция (бк) 1903г.

Проект одноколенного танка.

6.1) Romilio Tank

Дублирующий реликтовый прототип Romilio, It, 1918-(бк)8

Сухопутный линкор: ?т, 4 ор мм?, не менее 10 чел

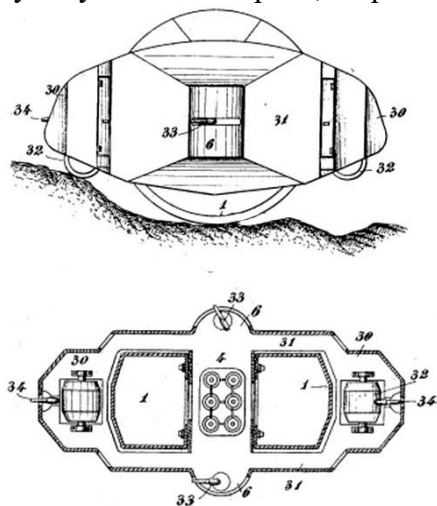

Проект 1918г.